

JLG-DimensionLight 9.1 (octobre 2022)

Des outils simples pour mesurer dans Illustrator.



Généralités.

Pour faire apparaître la liste des paramètres il faut faire **ALT-Clic**.

Les préférences de JLG-DimensionLight sont écrites dans un fichier séparé nommé **JLG-DimensionLight-Prefs.txt**.

Il doit donc y avoir deux fichiers JLG-DimensionLight (CC).aip et JLG-DimensionLight-Prefs.txt placés tous les deux dans le dossier des modules externes d'Illustrator.

Le fichier JLG-DimensionLight-Prefs.txt **doit être présent** et **doit être accessible en lecture et en écriture**.

Après avoir mis JLG-DimensionLight-Prefs.txt dans le dossier Modules externes/Outils, sélectionnez ce fichier, faites un clic droit dessus afin d'en modifier les propriétés.

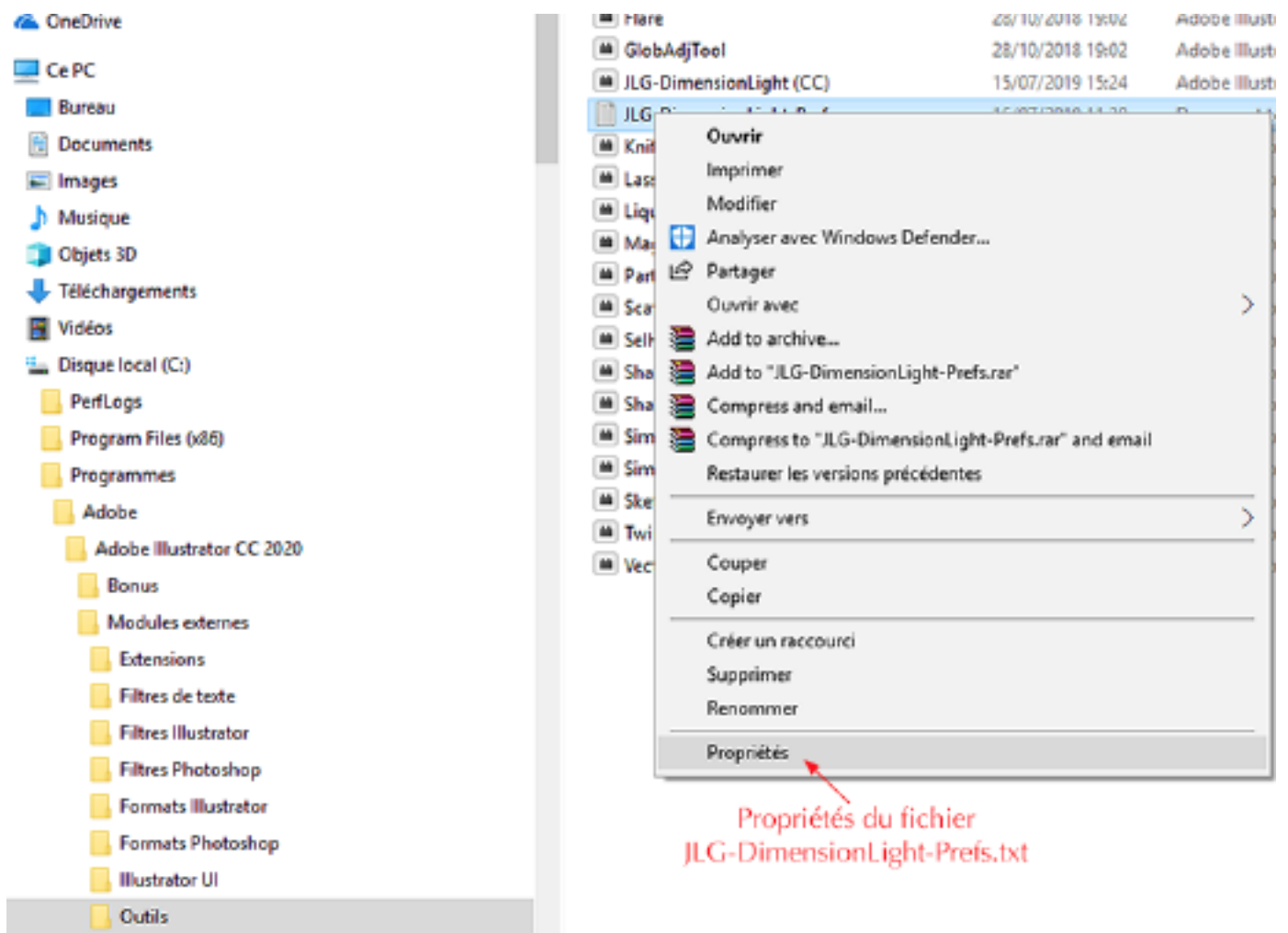

JLG-DimensionLight 9.1 (octobre 2022)

Des outils simples pour mesurer dans Illustrator.



Généralités.

Le fichier JLG-DimensionLight-Prefs.txt **doit être présent** et **doit être accessible en lecture et en écriture**.

Modifier les propriétés du fichier JLG-DimensionLight-Prefs.txt pour qu'il soit accessible en lecture et en écriture. Si ce n'est pas le cas, JLG-DimensionLight ne fonctionnera pas.

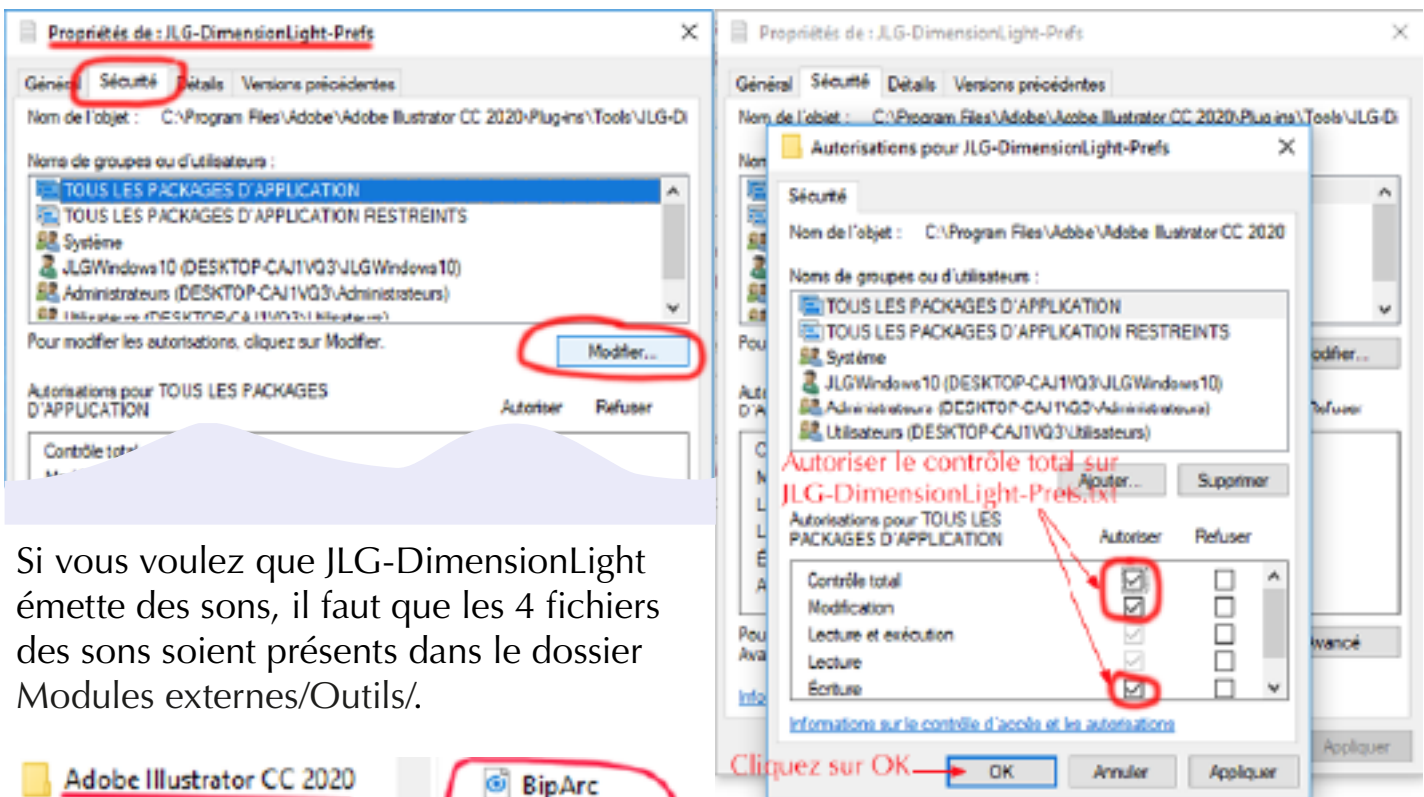

Si vous voulez que JLG-DimensionLight émette des sons, il faut que les 4 fichiers des sons soient présents dans le dossier Modules externes/Outils/.

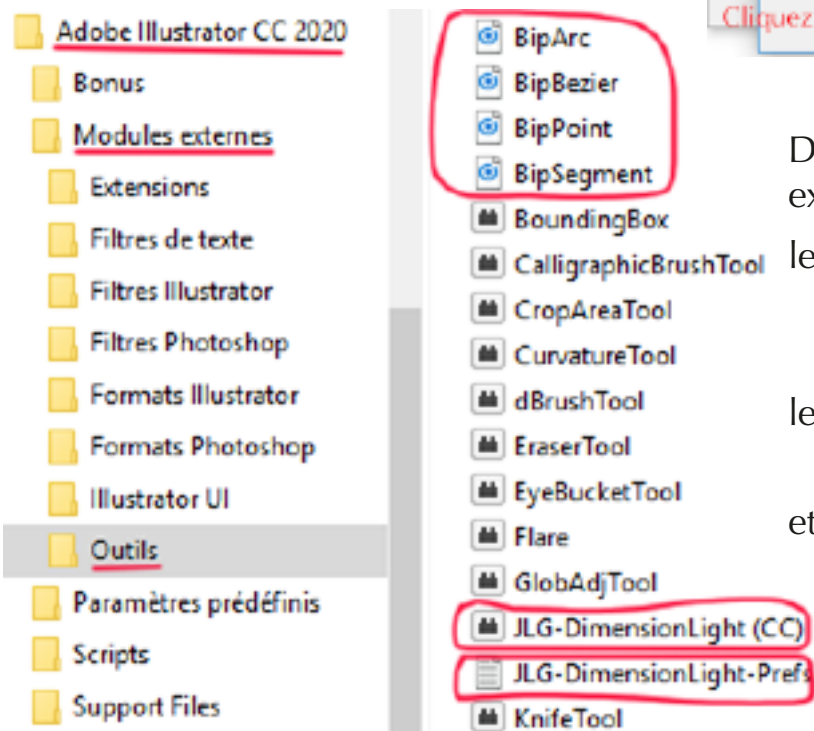

Dans le dossier des modules externes/Outils, vous devez avoir :

les quatre fichiers pour les sons, **BipArc.wav**, **BipBezier.wav**, **BipPoint.wav** et **BipSegment.wav**,

le fichier des préférences **JLG-DimensionLight-Prefs.txt**

et le module lui-même.

JLG-DimensionLight (CC).aip ou **JLG-DimensionLight (CS6).aip**

JLG-DimensionLight 9.1 (octobre 2022)

Des outils simples pour mesurer dans Illustrator.



Généralités.

JLG-DimensionLight affiche des **annotations contextuelles**.

Par exemple, si le curseur se trouve au-dessus d'un segment, l'échelle utilisée et la longueur apparaissent. Si ce segment fait partie d'un polygone non croisé, l'aire du polygone apparaît, etc.

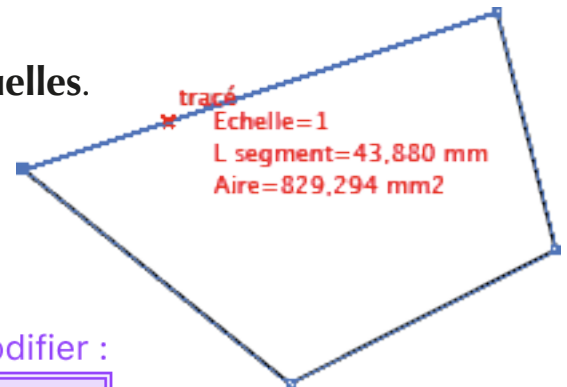

Choix du paramètre à modifier :

Faire apparaître les paramètres :

Un des outils de JLG-DimensionLight étant sélectionné (Segment, Angle, Cercle, Bézier ou Longueurs & Aires), cliquer en dehors de tout tracé en appuyant sur la touche ALT, fait apparaître la liste des paramètres.

<input checked="" type="radio"/>	Unité et cadre.	Points, sans cadre
<input type="radio"/>	Double mesure.	Sans
<input type="radio"/>	Format de nombre.	34 562 803,1
<input type="radio"/>	Échelle.	1 / 1
	Pointes.	← 150 %
	Format de ligne.	1,00 pt, continu, bout rond
	Police.	MyriadPro-Regular
	Corps.	12,00 pt
	Couleurs.	■ ■
	Tolérances.	Non, Non
	Son.	Oui
	Nom du calque.	Dimensions
	Outil Segment.	
	Outil Angle.	
	Outil Cercle.	
	Outil Bézier.	
	Outil Longueurs & Aires.	
	Enregistrement.	Jean-Louis Garrivet

Clic-ALT pour faire apparaître la liste des paramètres.

Modifier une cote.

Pour modifier la cote d'un segment, d'un angle ou d'un cercle, il suffit de cliquer dessus lorsque le curseur  apparaît, ce qui a pour effet d'activer la cote. On peut alors en modifier les caractéristiques et la déplacer.

Avec **Clic-ALT**, on modifie les caractéristiques de **toutes** les cotes.

Exemple : j'ai tracé un rectangle et j'ai coté sa longueur avec l'outil segment (39,2 mm). Si je modifie le rectangle avec la flèche blanche, la cote n'est plus adaptée au segment qu'elle mesurait. Il suffit que je clique sur la cote avec l'outil segment (lorsque le curseur a la forme ) pour que la cote s'adapte au nouveau tracé (89,7 mm).

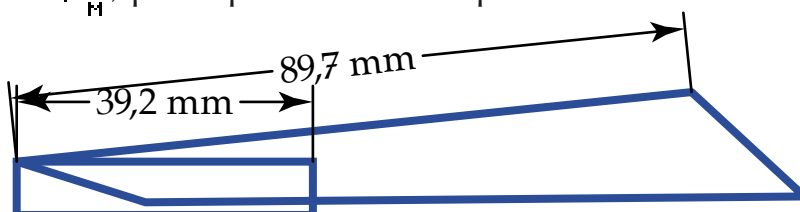

JLG-DimensionLight 9.1 (octobre 2022)

Des outils simples pour mesurer dans Illustrator.

Généralités (suite et fin).

Changer d'outil :

Un des outils de JLG-DimensionLight étant sélectionné (Segment, Angle, Cercle, Bézier ou Longueurs & Aires), cliquer en dehors de tout tracé **en appuyant sur la touche SHIFT**, fait passer à l'outil suivant selon le cycle (Segment, Angle, Cercle, Bézier, Longueurs & Aires).

Utilisation des outils.

Outil segment.



Le type de cote peut être oblique, horizontal, vertical ou Horiz & Verti.

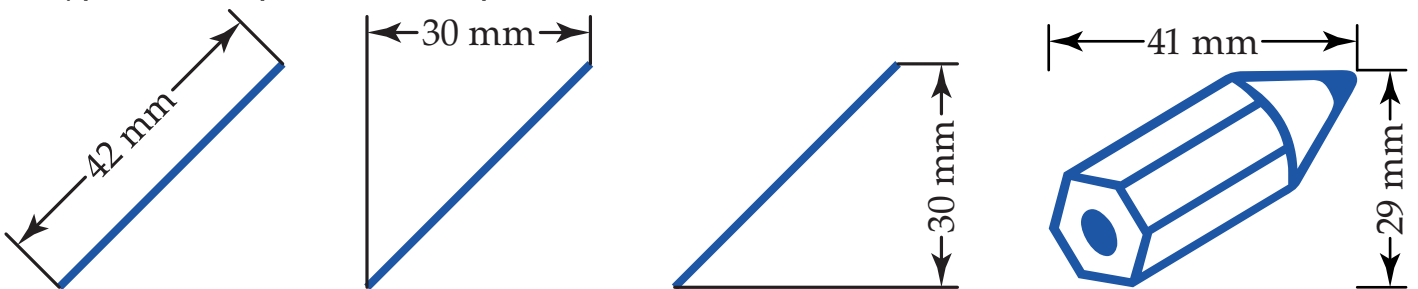

Pour le type de cote oblique :

Si on presse la touche **ALT** en tirant la cote, la cote se déplace en suivant le curseur.

Si on presse la touche **SHIFT GAUCHE** en tirant la cote, on passe provisoirement à une cote horizontale.

Si on presse des touches **SHIFT DROITE** en tirant la cote, on passe provisoirement à une cote verticale.

Pour le type de cote horizontal :

Si on presse la touche **SHIFT** en tirant la cote, la cote devient verticale et redevient horizontale dès qu'on lâche la touche **SHIFT**.

Pour le type de cote vertical :

Si on presse la touche **SHIFT** en tirant la cote, la cote devient horizontale et redevient verticale dès qu'on lâche la touche **SHIFT**.

Pour le type de cote Horiz & Verti :

Les deux cotes suivent la position du curseur pendant le tracé. Seule la touche **CONTROL** peut être utilisée pour changer le sens des pointes.



La case Groupe est cochée, le groupe auquel le tracé cliqué appartient sera mesuré.

La case Groupe n'est pas cochée, seul le tracé cliqué sera mesuré.

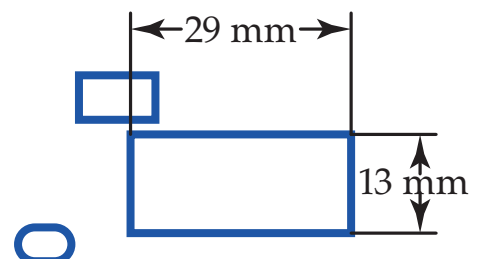
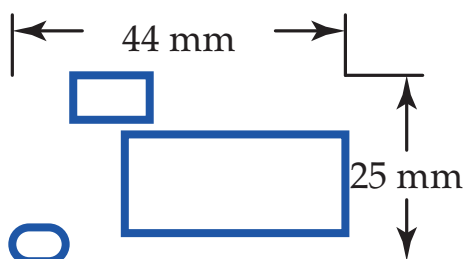

JLG-DimensionLight 9.1 (octobre 2022)

Des outils simples pour mesurer dans Illustrator.

Utilisation des outils (suite).

Outil segment (fin). 

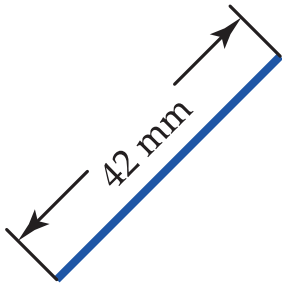

Avec la touche **ESCAPE**
seul le texte se déplace

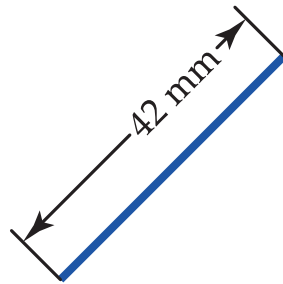

Avec la touche **ESPACE**, le texte se déplace en restant sur la ligne de cote

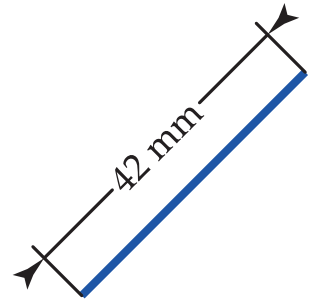

Avec la touche **CONTRÔLE**,
le sens des pointes est inversé.

Si on presse la touche **ESCAPE** en tirant la cote, le texte de la cote se déplace en suivant le curseur, ce qui permet de placer le texte où on veut.

Si on presse la touche **ESPACE** en tirant la cote, le texte de la cote se déplace en restant sur la ligne de cote.

Si on presse la touche **CONTRÔLE** pendant qu'on tire la cote, les pointes des flèches sont inversées.

On peut aussi cliquer sur un arc de cercle pour mesurer sa longueur.

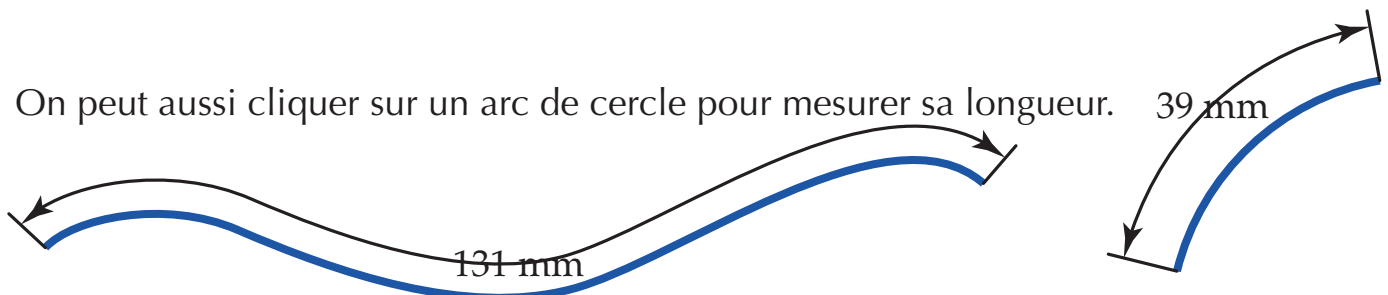

On peut également cliquer sur une courbe quelconque pour mesurer sa longueur.

On peut aussi cliquer n'importe où (pas obligatoirement sur un point d'ancrage ou sur un tracé) et mesurer la distance librement entre les deux points cliqué.

Cela permet de mesurer à l'intérieur d'une image bitmap par exemple.

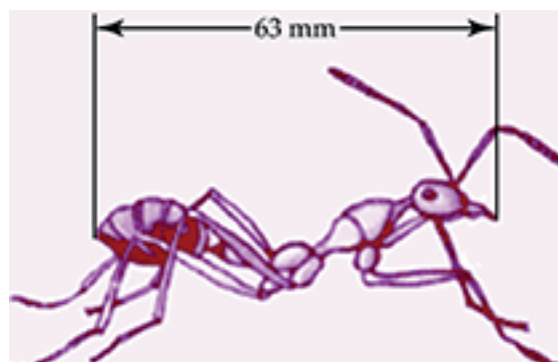

JLG-DimensionLight 9.1 (octobre 2022)

Des outils simples pour mesurer dans Illustrator.

Utilisation des outils (suite).

Outil angle. 

On peut cliquer sur le sommet de l'angle puis tirer la cote.

Si on presse la touche **ALT** pendant qu'on tire la cote, on passe de l'angle saillant à l'angle rentrant.

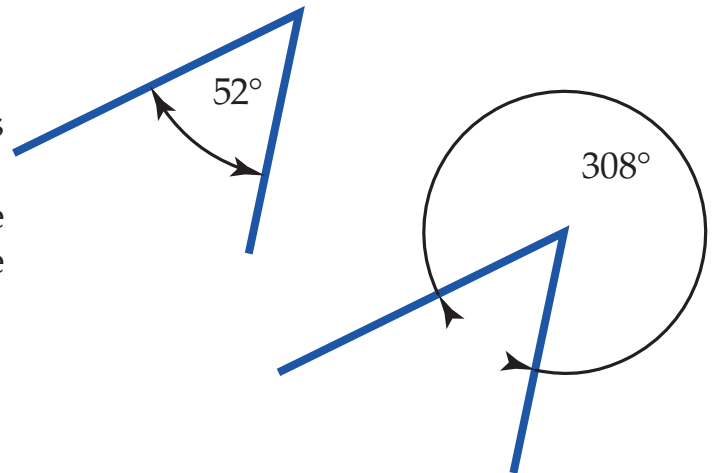

Si on presse la touche **SHIFT** en tirant la cote, le rayon de l'arc varie de façon discontinue (c'est la valeur Rayon de l'angle de l'outil Paramètres qui est utilisée).

Si on presse la touche **CONTRÔLE** pendant qu'on tire la cote, les pointes des flèches sont inversées.

On peut aussi cliquer successivement sur chacun des côtés de l'angle puis tirer la cote.

Si on presse la touche **ESCAPE** en tirant la cote, le texte de la cote se déplace en suivant le curseur.

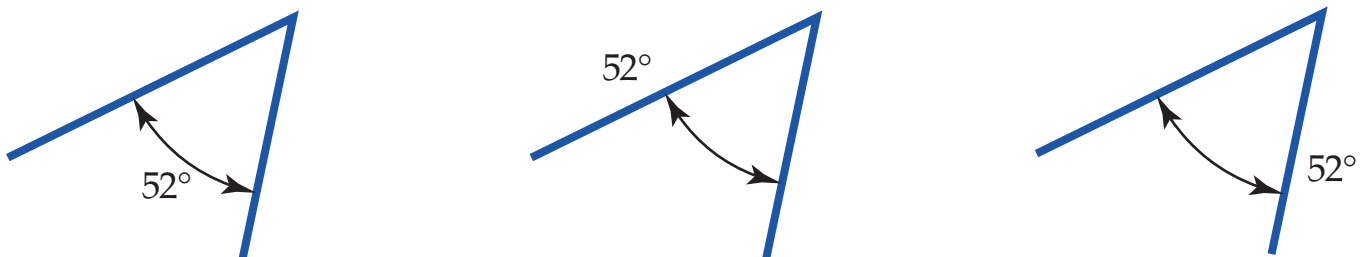

On peut aussi cliquer sur un arc de cercle pour mesurer l'angle au centre.

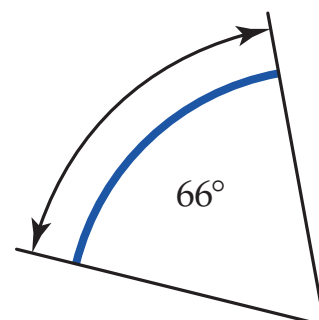

JLG-DimensionLight 9.1 (octobre 2022)

Des outils simples pour mesurer dans Illustrator.

Utilisation des outils (suite).

Outil cercle.

On peut cliquer sur un cercle ou un arc de cercle.

On peut aussi cliquer successivement sur chacune des extrémités d'un arc de cercle puis tirer la cote.

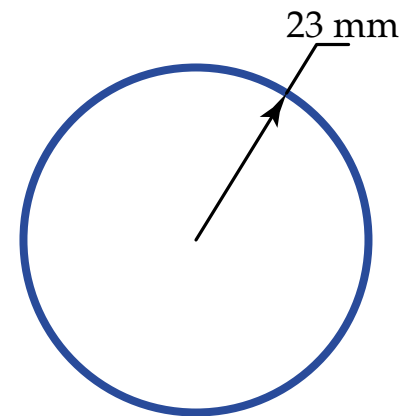
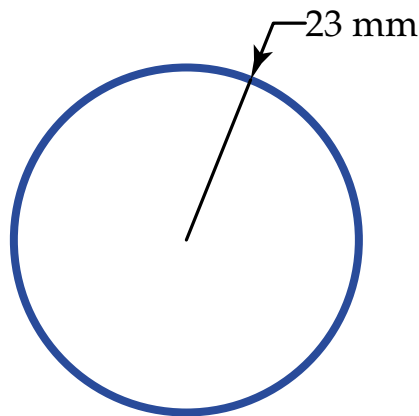
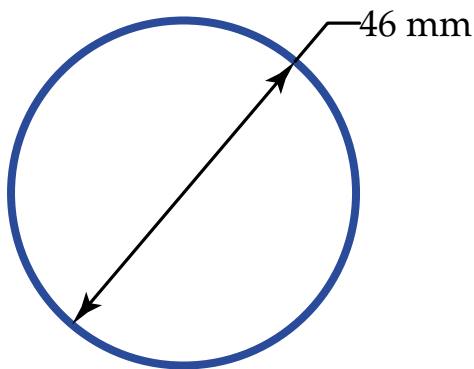
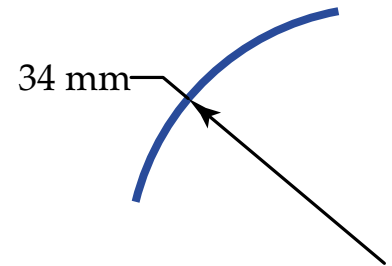
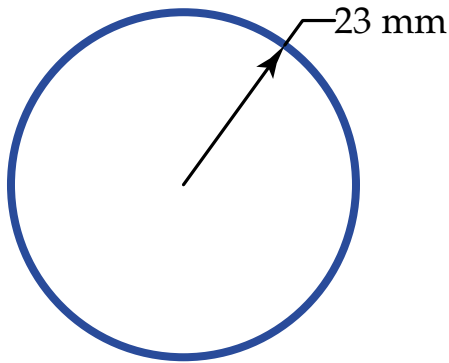

Avec la touche **ALT**, on passe alternativement du rayon au diamètre.

Avec la touche **CONTRÔLE**, on change le sens de(s) pointe(s).

Avec la touche **ESCAPE**, le texte se déplace librement.

Si on presse la touche **ALT** pendant qu'on tire la cote, on passe du rayon au diamètre ou du diamètre au rayon selon le choix fait dans le paramètre (Outil Cercle).

Si on presse la touche **CONTRÔLE** pendant qu'on tire la cote, le sens de(s) pointe(s) des flèches est inversé.

Si on presse la touche **ESCAPE** en tirant la cote, le texte de la cote se déplace en suivant le curseur.

Si on presse la touche **SHIFT** pendant qu'on tire la cote, l'angle est contraint à des multiples de 45° (0°, 45°, 90° etc.).

Outil Bézier.

Voir page 22, le paramètre Outil Bézier.

Outil Longueurs & Aires.

Voir page 23, le paramètre Outil Longueurs & Aires.

JLG-DimensionLight 9.1 (octobre 2022)

Des outils simples pour mesurer dans Illustrator.

Les paramètres.

Liste des paramètres.

Clic-ALT pour afficher la liste des paramètres.

La couleur utilisée par les paramètres est celle des repères commentés.

On peut la changer en allant dans les préférences d'Illustrator **CONTROL-K**.



Cette zone permet de sélectionner rapidement un des 4 sets de préférences.

Chaque set regroupe l'unité, nombre de chiffres après séparateur décimal, l'échel l'épaisseur, la forme et la tai des pointes et le corps.

Choix du paramètre à modifier :

<input checked="" type="radio"/>	Unité et cadre.	Millimètres, avec cadre
<input type="radio"/>	Double mesure.	Sans
<input type="radio"/>	Format de nombre.	34 562 803,1
<input type="radio"/>	Échelle.	1 / 1
<input type="radio"/>	Pointes.	← 150 %
<input type="radio"/>	Format de ligne.	1,00 pt, continu, bout rond
<input type="radio"/>	Police.	MyriadPro-Regular
<input type="radio"/>	Corps.	12,00 pt
<input type="radio"/>	Couleurs.	■ ■
<input type="radio"/>	Tolérances.	Non, Non
<input type="radio"/>	Son.	Oui
<input type="radio"/>	Nom du calque.	Dimensions
<input type="radio"/>	Outil Segment.	
<input type="radio"/>	Outil Angle.	
<input type="radio"/>	Outil Cercle.	
<input type="radio"/>	Outil Bézier.	
<input type="radio"/>	Outil Longueurs & Aires.	

Unité & cadre.

Attention, dans la version démo, toutes les unités ne sont pas disponibles.

Les unités micromètres, millimètres, centimètres, pouces décimaux, pouces fractionnaires et pieds et pouces fractionnaires sont alors grisées.

Dès que votre version sera enregistrée, toutes les unités deviendront disponibles.

Une fois une unité choisie, on peut la placer dans l'un des quatre sets de préférences en cliquant sur l'un des radio boutons.

Affichage de l'unité ou non.

Si l'unité est le millimètre par exemple, on obtiendra 84,56 mm lorsque l'unité est affichée et 84,56 lorsqu'elle ne l'est pas.

Choix de l'unité : millimètres

<input type="radio"/>	mm	Micromètres
<input checked="" type="radio"/>	cm	Millimètres
<input type="radio"/>	micro	Centimètres
<input type="radio"/>	pt	Pouces décimaux
<input type="radio"/>		Pouces fractionnaires
<input type="radio"/>		Pieds et pouces fractionnaires
<input type="radio"/>		Points
<input type="radio"/>		Picas
<input type="radio"/>		Mètres
<input type="radio"/>		Kilomètres
<input type="radio"/>		Sans mesure

Affichage de l'unité : Oui

<input checked="" type="checkbox"/>	Oui
<input type="checkbox"/>	Non

JLG-DimensionLight 9.1 (octobre 2022)

Des outils simples pour mesurer dans Illustrator.

Les paramètres (suite).

Unité (suite et fin).

Texte encadré.

Texte encadré : Oui



Texte encadré : Non

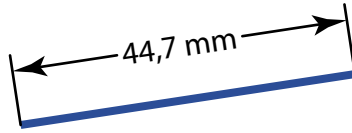

Texte encadré : Oui

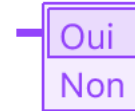

Double mesure.

Attention, dans la version démo, toutes les unités ne sont pas disponibles. Les unités micromètres, millimètres, centimètres, pouces décimaux, pouces fractionnaires et pieds et pouces fractionnaires sont alors grisées. Dès que votre version sera enregistrée, toutes les unités deviendront disponibles.

Avec.

Lorsque cette case est cochée, la mesure avec l'outil segment et l'outil cercle se fera avec deux unités.

Lorsque cette case n'est pas cochée, il y aura une simple mesure.

Affichage de l'unité ou non.

Selon que la case est cochée ou non, on obtiendra par exemple 84,56 mm ou 84,56.

Précision.

Nombre de chiffres après la virgule de la seconde mesure.

Séparateur décimal. Virgule ou point pour la seconde mesure.

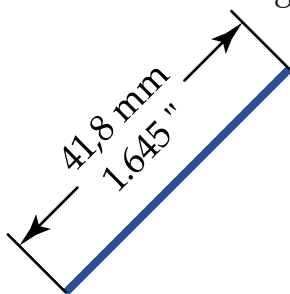

Avec double mesure.

Unité principale : **millimètre**

Nombre de chiffres après la virgule : 1

Séparateur décimal : virgule

Seconde unité : **pouces décimaux**

Nombre de chiffres après la virgule : 3

Séparateur décimal : point

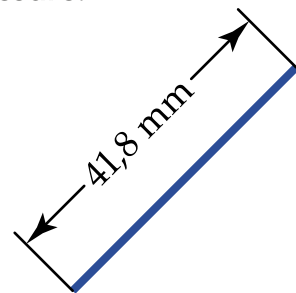

Sans double mesure.

Unité principale : **millimètre**

Nombre de chiffres après la virgule : 1

Séparateur décimal : virgule

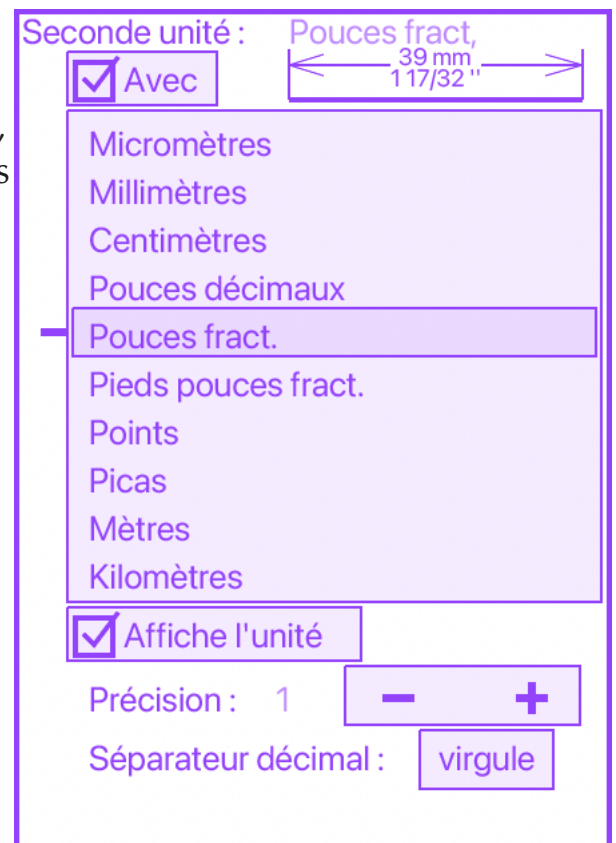

JLG-DimensionLight 9.1 (octobre 2022)

Des outils simples pour mesurer dans Illustrator.

Les paramètres (suite).

Format de nombre.

Choix de la précision.

Le nombre de chiffres décimaux d'une mesure peut varier de 0 à 6.

Quand la précision a été sélectionnée, vous pouvez la placer dans l'un des quatre sets de préférences en cliquant sur l'un des radio boutons.

Choix du séparateur décimal.

On peut choisir la virgule ou le point.

Choix du séparateur des classes.

Si le séparateur décimal est la virgule, le séparateur des classes peut être l'espace, l'apostrophe ou aucun.

Si le séparateur décimal est le point, on peut utiliser la virgule comme séparateur des classes.

Choix de la précision : 2 (x,xx)

2 2 1 4

Choix du séparateur décimal : virgule

, (virgule) . (point)

Choix du séparateur des classes : espace

, (virgule) (espace) ' (apostrophe) (aucun)

Exemple : 34 562 803,12

Pointes.

Choix de la forme des pointes.

Sept formes différentes sont disponibles. Quand la forme a été sélectionnée, vous pouvez la placer dans l'un des quatre sets de préférences en cliquant sur l'un des radio boutons.

Choix de la taille des pointes.

On peut utiliser les valeurs pré-réglées ou choisir une taille quelconque en utilisant les touches + et -.

La taille varie de 5% en 5% à chaque clic sur + ou -.

Avec la touche **SHIFT**, la taille varie de 50% en 50% à chaque clic sur + ou -.

Avec la touche **ALT**, la taille varie de 1% en 1% à chaque clic sur + ou -.

Quand la taille a été sélectionnée, vous pouvez la placer dans l'un des quatre sets de préférences en cliquant sur l'un des radio boutons.

Choix de la forme des pointes : ←

1 1 2 3

Choix de l'angle (pointes 2, 3 ou 4) :

- +

Choix de la taille des pointes : 300 %

150 % 0 % 200 % 25 % 250 % 50 % 300 % 75 % 100 % 125 % 150 % 200 % 250 % 300 %

- +

JLG-DimensionLight 9.1 (octobre 2022)

Des outils simples pour mesurer dans Illustrator.

Les paramètres (suite).

Pointes.

Angle des pointes.

Lorsque la forme des pointes 2, 3 ou 4 est sélectionnée, on peut changer l'angle des pointes (par exemple ici la valeur est de 11° alors que la pointe normale est à 17°).

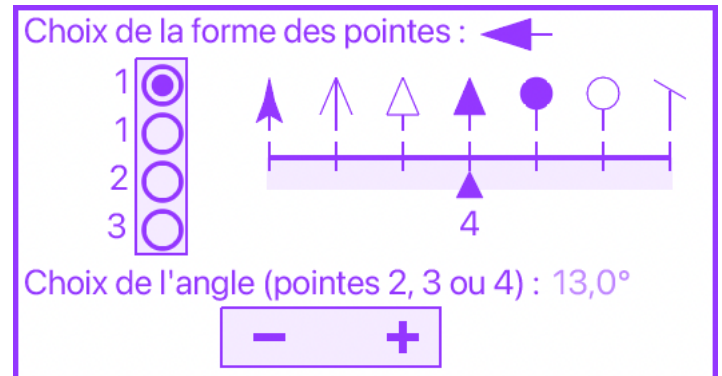

	Angle 17°	Angle 9°	Angle 5°
Flèche 2			
Flèche 3			
Flèche 4			

JLG-DimensionLight 9.1 (octobre 2022)

Des outils simples pour mesurer dans Illustrator.

Les paramètres (suite).

Choix de l'échelle.

On peut utiliser les valeurs pré-réglées ou choisir une échelle quelconque en utilisant les touches + et - pour le numérateur et le dénominateur.

Si les deux cases x10 et x100 ne sont pas cochées, le numérateur (le dénominateur) varie de 1 en 1 à chaque clic sur + ou -.

Avec la touche **SHIFT**, le numérateur/dénominateur varie de 10 en 10 à chaque clic.

Avec la touche **ALT**, le numérateur/dénominateur varie de 5 en 5 à chaque clic.

Une fois une échelle choisie, on peut la placer dans l'un des quatre sets de préférences en cliquant sur l'un des radio boutons.

Choix de l'échelle : 1 / 75

1/1	<input checked="" type="radio"/>	Echelle 1/125
1/10	<input type="radio"/>	Echelle 1/100
1/100	<input checked="" type="radio"/>	Echelle 1/75
10/1	<input type="radio"/>	Echelle 1/50
		Echelle 1/25
		Echelle 1/20
		Echelle 1/10
		Echelle 1/5
		Echelle 1/4
		Echelle 1/3
		Echelle 1/2
		Echelle 1
		Echelle 2
		Echelle 3
		Echelle 4
		Echelle 5
		Echelle 10
		Echelle 20
		Echelle 25
		Echelle 50
		Echelle 75
		Echelle 100
		Echelle 125

Numérateur	-	+	<input type="checkbox"/> x10
Dénominateur	-	+	<input type="checkbox"/> x100

Si les cases x10 et x100 ne sont pas cochées, le numérateur ou le dénominateur varie de 1 en 1 à chaque clic sur + ou -.

Si la case x10 est cochée, le numérateur ou le dénominateur varie de 10 en 10 à chaque clic sur + ou -.

Avec **SHIFT**, la variation est de 100 en 100 à chaque clic sur + ou - et avec **ALT**, de 50 en 50 à chaque clic sur + ou -.

Si la case x100 est cochée, le numérateur (le dénominateur) varie de 100 en 100 à chaque clic sur + ou -.

Avec **SHIFT**, la variation est de 1 000 en 1 000 à chaque clic sur + ou - et avec **ALT**, de 500 en 500 à chaque clic sur + ou -.

Si les deux cases x10 et x100 sont cochées, le numérateur (le dénominateur) varie de 1 000 en 1 000 à chaque clic sur + ou -.

Avec **SHIFT**, la variation est de 10 000 en 10 000 à chaque clic sur + ou - et avec **ALT**, de 5 000 en 5 000 à chaque clic sur + ou -.

JLG-DimensionLight 9.1 (octobre 2022)

Des outils simples pour mesurer dans Illustrator.

Les paramètres (suite).

Choix de l'épaisseur.

On peut utiliser les valeurs pré-réglées ou choisir une épaisseur quelconque en utilisant les boutons + et -.

L'épaisseur varie de 0,1 point en 0,1 point à chaque clic sur + ou -.

Avec la touche **SHIFT**, l'épaisseur varie de 1 point en 1 point.



Avec la touche **ALT**, l'épaisseur varie de 0,01 point en 0,01 point.

Une fois une épaisseur choisie, vous pouvez la placer dans l'un des quatre sets de préférences en cliquant sur l'un des radio boutons.

Épaisseur des lignes : 1,50 pt

1,00 pt 0,2 pt
0,50 pt 0,5 pt
1,50 pt 0,7 pt
2,00 pt 1 pt
1,2 pt
1,5 pt
1,7 pt
2 pt
2,5 pt
3 pt
- +

Type des lignes : continu

Continu 
Pointillé
Tiret : - +
Espace : - +
Bout rond 
Bout carré

39 mm

Choix du type de ligne.



On peut choisir un trait continu ou un trait pointillé..

Pour les traits pointillés, on peut changer la longueur des tirets et des espaces en utilisant les boutons + et -.

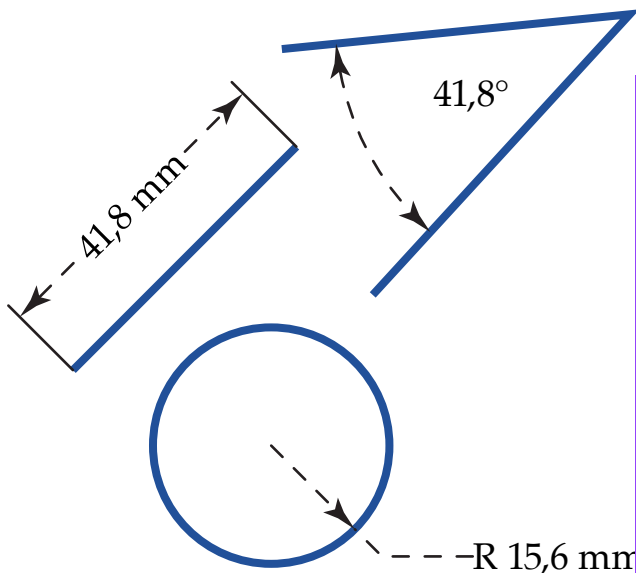
On peut aussi changer la forme des extrémités des tirets entre arrondi ou carré.



Type des lignes : pointillé

Continu
Pointillé 
Tiret : 0,00 pt
- +
Espace : 13,00 pt
- +
Bout rond 
Bout carré

De 2 en 2 avec Shift, de 0.1 en 0.1 avec ALT.

JLG-DimensionLight 9.1 (octobre 2022)

Des outils simples pour mesurer dans Illustrator.

Les paramètres (suite).

Choix de la police.

Une page de 16 polices s'affiche.

À chaque appui sur + ou -, la page suivante

(ou précédente) dans l'ordre alphabétique est affichée.

Avec la touche **ALT**, le numéro de la page varie de 2 en 2

et avec la touche **SHIFT**, le numéro varie de 5 en 5.

Choix du corps.

Le corps peut être en points ou en millimètres lorsque la case mm est cochée.

On peut utiliser les valeurs préréglées ou un corps quelconque à l'aide du + et du -.

Le corps varie de 0,1 en 0,1 ou de 1 en 1 avec la case x10 cochée.

Avec la touche **SHIFT**, le corps varie de 1 en 1 ou de 10 en 10 avec la case x10 cochée.

Avec la touche **ALT**, le corps varie de 2 en 2 ou de 20 en 20 avec la case x10 cochée.

Une fois le corps choisi, on peut le placer dans l'un des quatre sets de préférences en cliquant sur l'un des radio boutons.

Choix de la police :



Numéro de la page des polices

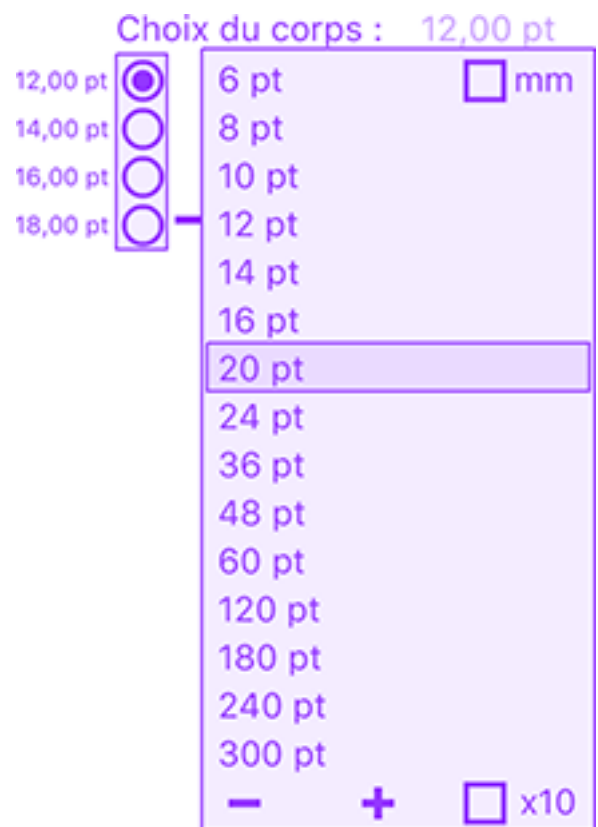
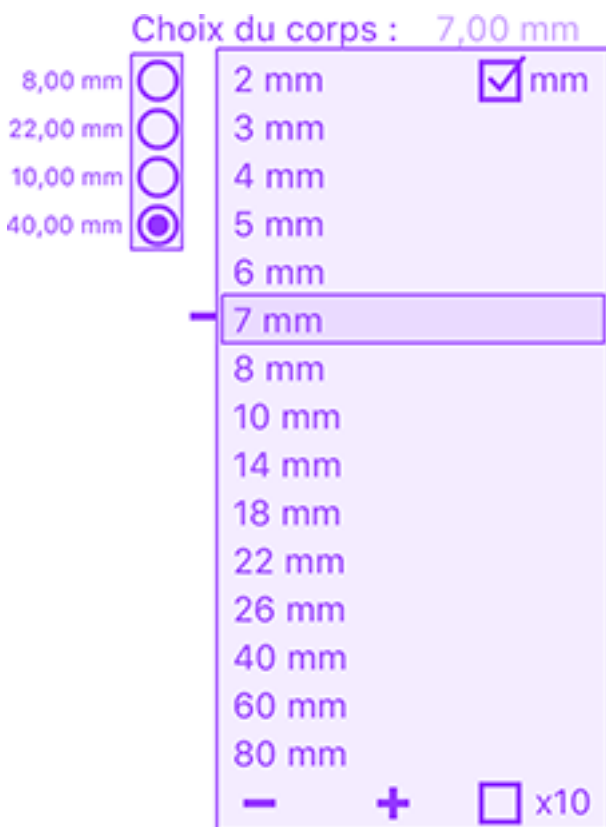

JLG-DimensionLight 9.1 (octobre 2022)

Des outils simples pour mesurer dans Illustrator.

Les paramètres (suite).

Choix des couleurs.

En cliquant sur Couleur des traits ou Couleur du texte, un dialogue s'affiche qui permet de choisir les couleurs.

On peut choisir une couleur RVB, CMJN ou une couleur quadri ou encore un ton direct.

On peut choisir la surimpression du fond.

On peut choisir la surimpression des contours.

On peut choisir d'afficher ou non les couleurs près du curseur. G pour gris, TD pour ton direct, CQ pour couleur quadri, CR pour couleur de repérage, RVB ou CMJN.

Couleurs :

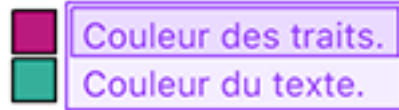

Surimpression du fond : Non

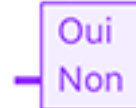

Surimpression du contour : Non

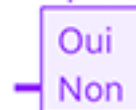

Couleurs affichées près du curseur : Oui

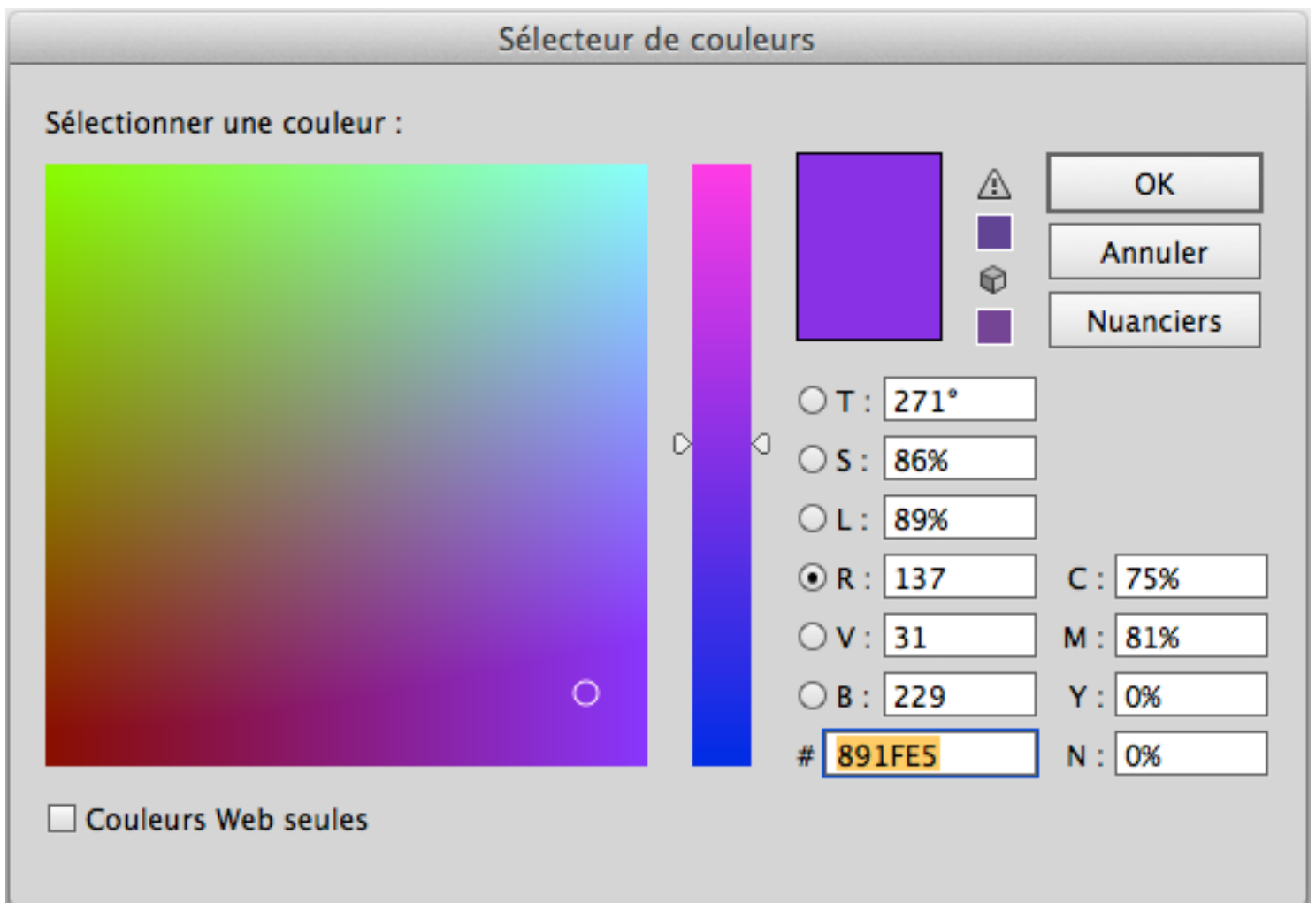
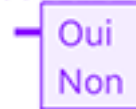

Quand on clique sur Nuanciers, on peut choisir une couleur quadri ou un ton direct. Par exemple, j'ai choisi PANTONE 137 C pour les traits et FOCOLTONE 2193 pour le texte.

JLG-DimensionLight 9.1 (octobre 2022)

Des outils simples pour mesurer dans Illustrator.

Les paramètres (suite).

Choix des couleurs (suite).

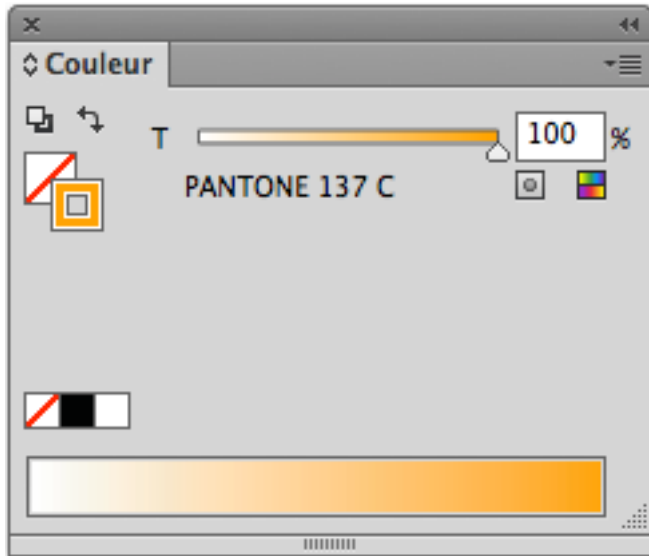

Quand on trace une cote, la couleur sélectionnée (PANTONE 137 C) est bien utilisée pour les traits.

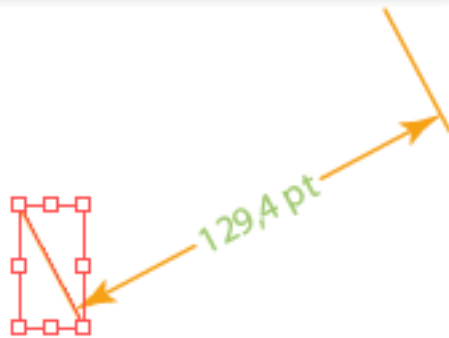

Quand on trace une cote, la couleur sélectionnée (FOCOLTONE 2193) est bien utilisée pour le texte.

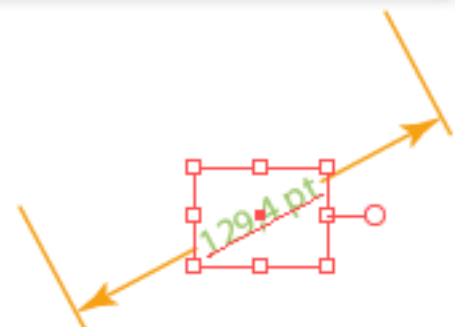
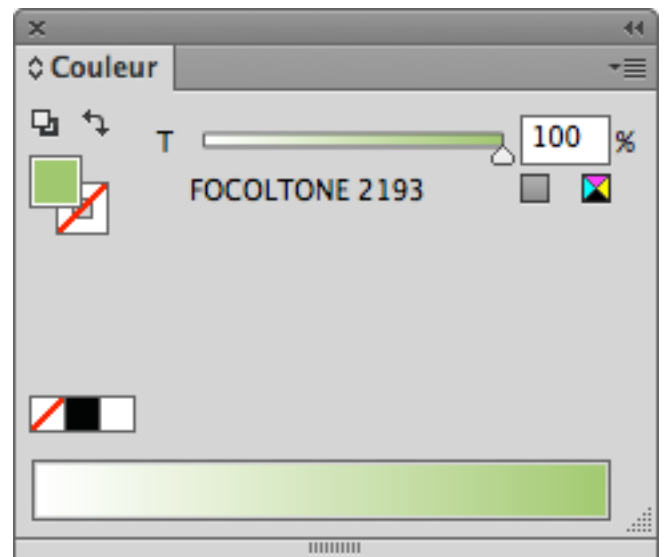

Choix du son.

Chaque fois qu'on clique sur un point, un segment, un arc de cercle ou une courbe de Bézier, un bref son est émis.

Les fichiers BipPoint.wav, BipSegment.wav, BipArc.wav et BipBezier.wav doivent être dans le même dossier que JLG-DimensionLight (CC).aip pour que cela fonctionne.

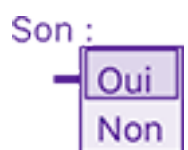

JLG-DimensionLight 9.1 (octobre 2022)

Des outils simples pour mesurer dans Illustrator.

Les paramètres (suite).

Tolérances.

Quand les cases Avec tolérance 1 et Avec tolérance 2 sont décochées, il n'y a pas de texte de tolérance.

Quand la case Avec tolérance 1 est cochée, il y a un seul texte de tolérance et bien sûr, quand les deux cases Avec tolérance 1 et Avec tolérance 2 sont cochées, il y a deux textes de tolérance.

Le texte de tolérance sera précédé du signe +, du signe - ou du signe \pm .

On peut faire varier la valeur de la tolérance en utilisant les boutons + et -.

Lorsque la case x10 n'est pas cochée,

La tolérance varie de 0,001 en 0,001 à chaque clic.

Avec la touche **SHIFT**, de 0,01 en 0,01.

Avec la touche **ALT**, de 0,0001 en 0,0001.

Lorsque la case x10 est cochée, ces valeurs sont multipliées par 10.

Décalage tolérance représente le décalage vertical du texte de tolérance. Cela permet d'ajuster la position du texte de tolérance par rapport au texte de la mesure.

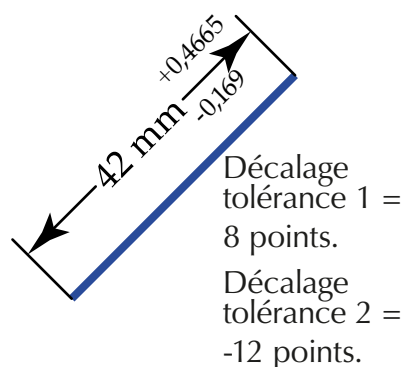
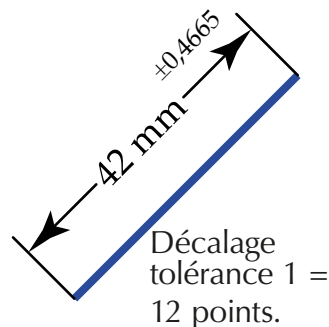
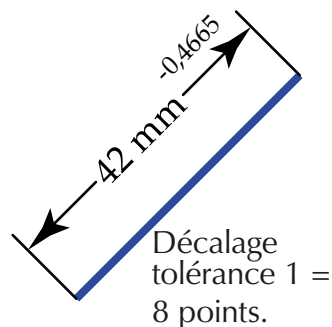
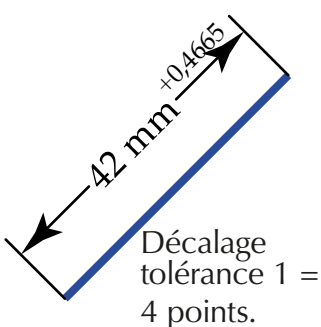
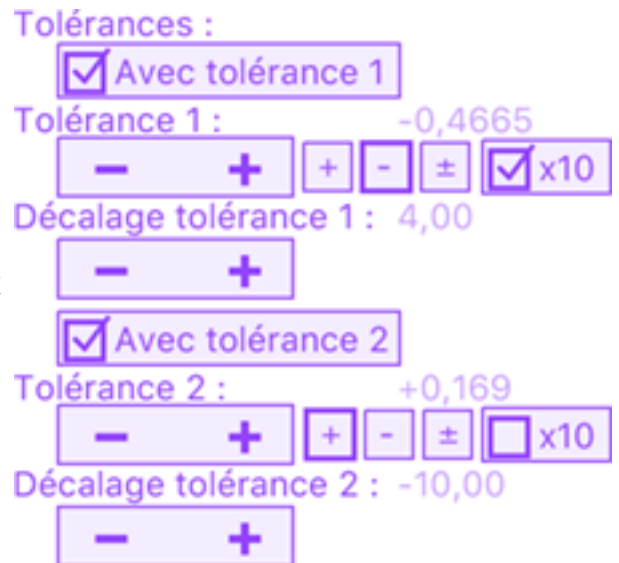
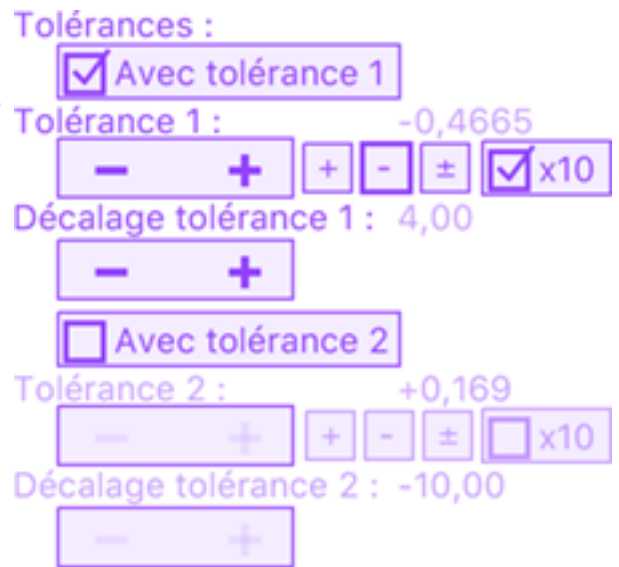

JLG-DimensionLight 9.1 (octobre 2022)

Des outils simples pour mesurer dans Illustrator.

Les paramètres (suite).

Choix du nom du calque.

Par défaut, le nom du calque dans lequel les cotes sont créés est nommé Dimensions. On peut changer le nom de ce calque en cliquant sur les touches du petit clavier.

< pour effacer le dernier caractère.

^ pour passer des minuscules aux majuscules.

Choix du nom du calque : Dimen_

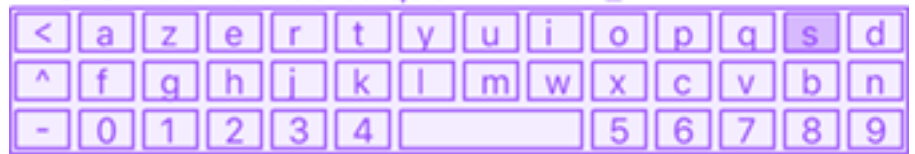

Outil Segment.

Si le type de cote est Oblique, on peut passer à Horizontale ou Verticale à l'aide d'un raccourci.

SHIFT DROIT ou **SHIFT GAUCHE**.

Si on a choisi Horizontale on peut passer à Verticale et si on a choisi Verticale, on peut passer à Horizontale en utilisant la touche **ALT**.

Si le type de cote est Horiz & Verti, la longueur et la hauteur de l'objet cliqué seront mesurées en même temps.

Type de cote :

- Oblique
- Horizontale
- Verticale
- Horiz & Verti Groupe

Oblique

Texte horizontal :

- Oui
- Non

Non

Décalage vertical du texte :

- + 0,0 pt

Avec attaches :

- Oui
- Non

Oui

Décalage des attaches :

- + 0,0 pt

Cotation en série :

Activer

Décalage entre le texte et la ligne :

- + 4,0 pt

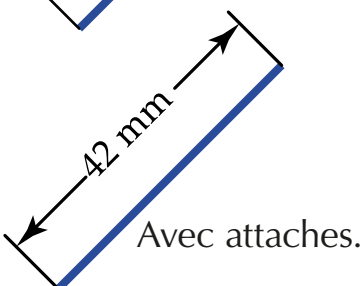
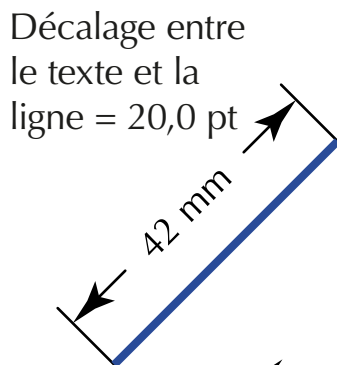
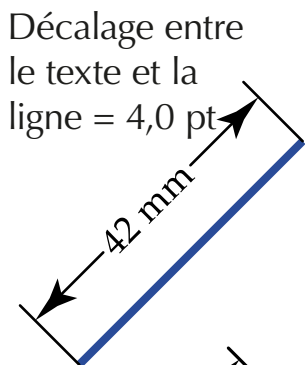

Avec attaches.

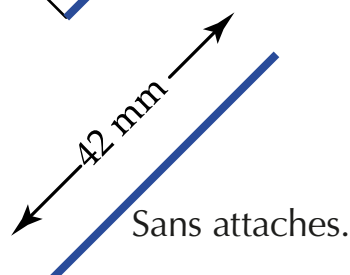

Sans attaches.

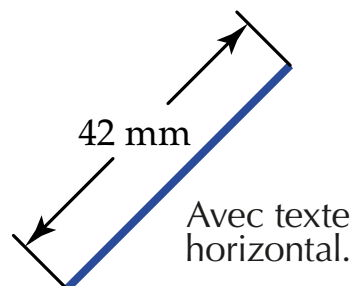

Avec texte horizontal.

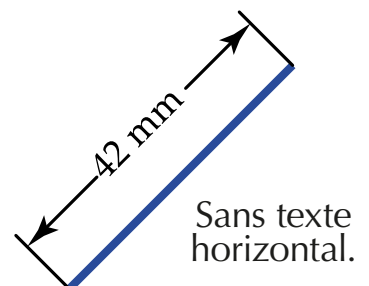

Sans texte horizontal.

JLG-DimensionLight 9.1 (octobre 2022)

Des outils simples pour mesurer dans Illustrator.

Les paramètres (suite).

Outil Segment (suite).

Le texte peut être décalé verticalement ou non.

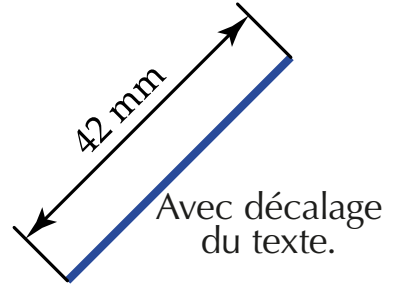
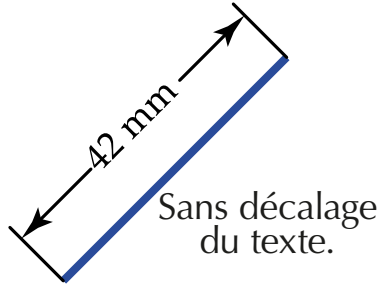

Les attaches peuvent être décalées ou non.

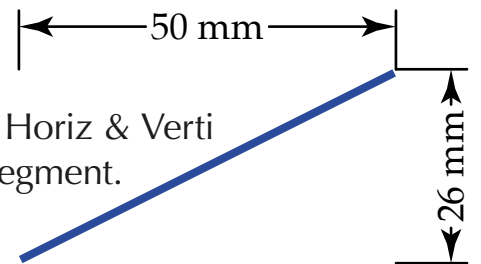
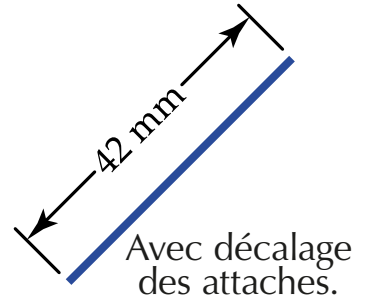
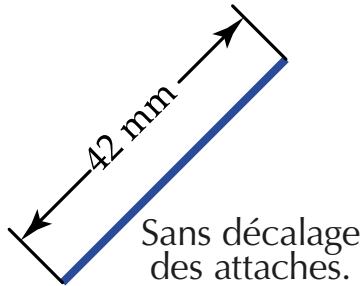

Avec le type de cote Horiz & Verti sur un simple segment.

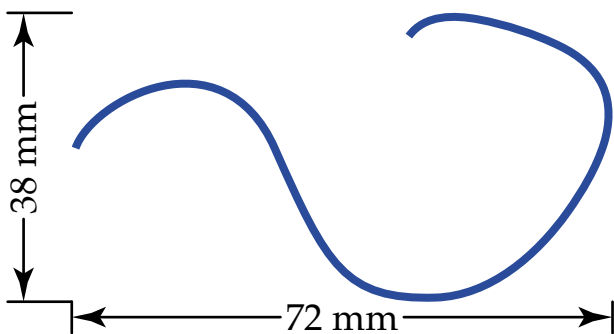

Avec le type de cote Horiz & Verti sur une courbe de Bézier ouverte.

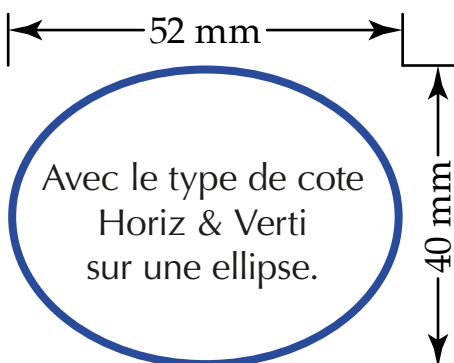

Avec le type de cote Horiz & Verti sur une ellipse.

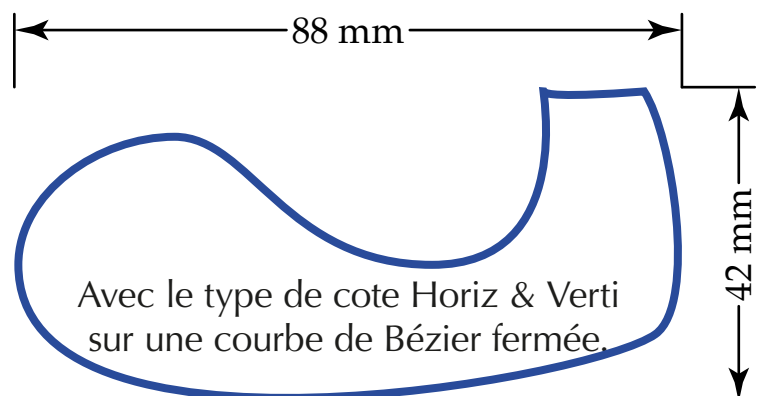

Avec le type de cote Horiz & Verti sur une courbe de Bézier fermée.

JLG-DimensionLight 9.1 (octobre 2022)

Des outils simples pour mesurer dans Illustrator.

Les paramètres (suite).

Outil Segment (mesurer la distance entre deux droites).

Pour mesurer la distance entre deux segments, il suffit de cliquer sur un segment avec les touches **SHIFT** et **ALT** enfoncées.

Ensuite on clique sur le second segment et on déplace le curseur avec le bouton de la souris enfoncé pour faire apparaître les tracés.

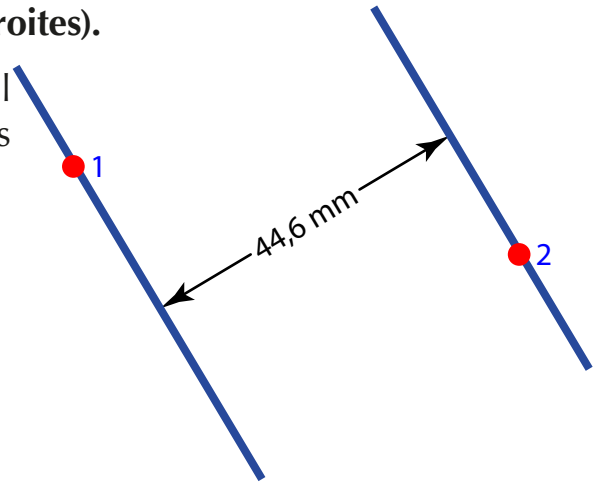

Outil Segment (cotation en série).

Pour activer la cotation en série, il suffit de cocher la case Activer.

Ensuite on clique sur au moins deux points d'ancrage (le maximum est 10) et enfin on déplace le curseur avec le bouton de la souris enfoncé pour faire apparaître les tracés.

Cotation en série :



Avec la première option, on obtient ce type de tracés après avoir coché la case Activer puis cliqué sur les points 2, 3 et 4.

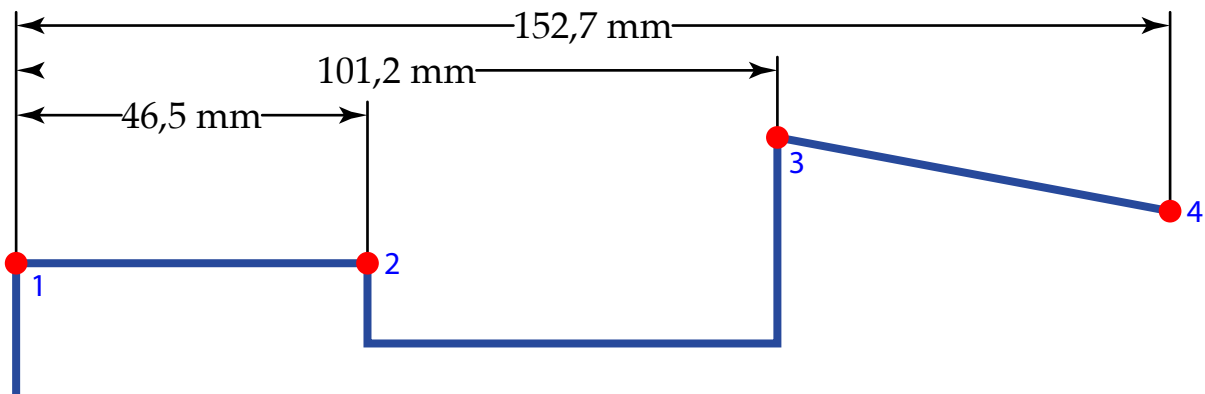

Cotation en série :



Avec la seconde option, on obtient ce type de tracés après avoir coché la case Activer puis cliqué sur les points sur les points 2, 3 et 4.

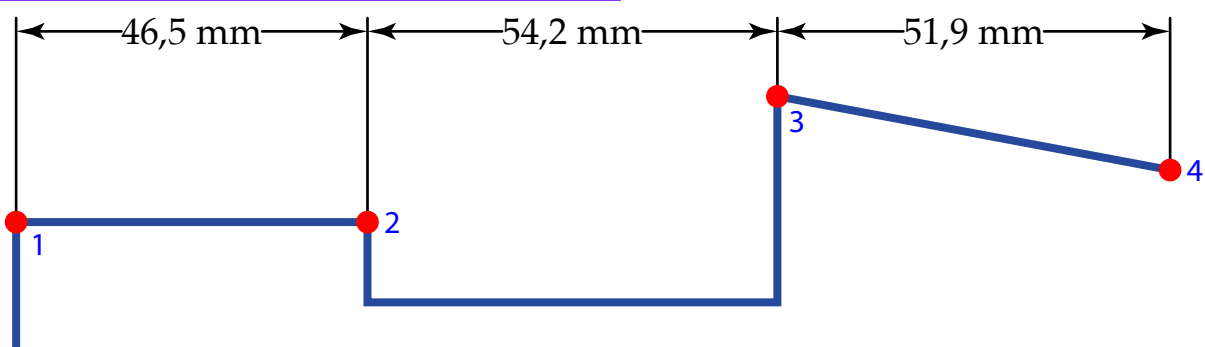

JLG-DimensionLight 9.1 (octobre 2022)

Des outils simples pour mesurer dans Illustrator.

Les paramètres (suite).

Outil Angle.

L'arc peut être normal ou multiple.

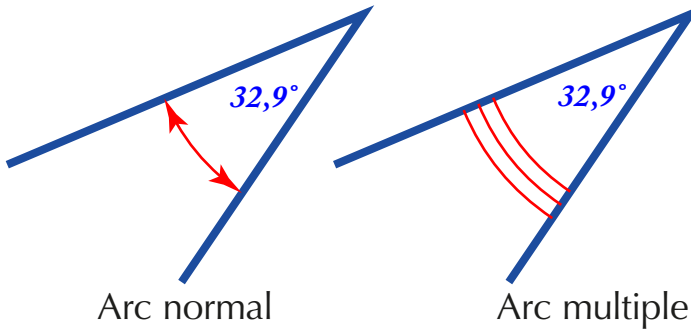

Type d'arc :	Multiple
<input type="checkbox"/> Normal	<input checked="" type="checkbox"/> Multiple
Nombre d'arcs :	3
<input type="button" value="-"/>	<input type="button" value="+"/>
Écart entre les arcs :	5 pt
<input type="button" value="-"/>	<input type="button" value="+"/>
R. de l'arc avec SHIFT :	12,0 mm
<input type="button" value="-"/>	<input type="button" value="+"/>

Lorsque l'arc est multiple, on peut changer le nombre d'arcs et l'écart entre les arcs.

Le choix du rayon de l'arc est utilisé quand on tire la cote avec la touche **SHIFT**, le rayon est alors multiple de la valeur choisie.

Outil Cercle.

Pendant le tracé la touche **ALT** permet de passer du rayon au diamètre ou du diamètre au rayon.

Rayon ou diamètre :	Rayon.
<input checked="" type="checkbox"/> Rayon.	<input type="checkbox"/> Diamètre.
Affichage de R ou Ø :	Oui-Avant
<input checked="" type="checkbox"/> Oui	<input type="checkbox"/> Non
<input type="checkbox"/> Avant	<input checked="" type="checkbox"/> Après
Avec ou sans rayon :	Avec
<input checked="" type="checkbox"/> Avec	<input type="checkbox"/> Sans
Longueur de l'attache :	3,0 mm
<input type="button" value="-"/>	<input type="button" value="+"/>

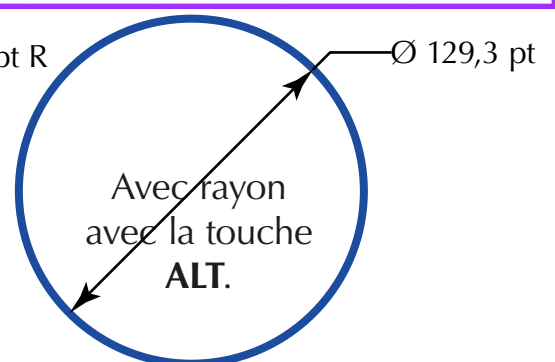
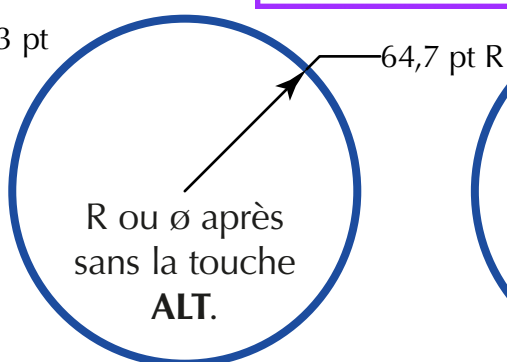
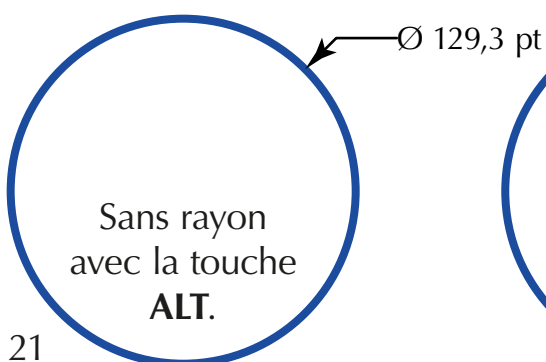
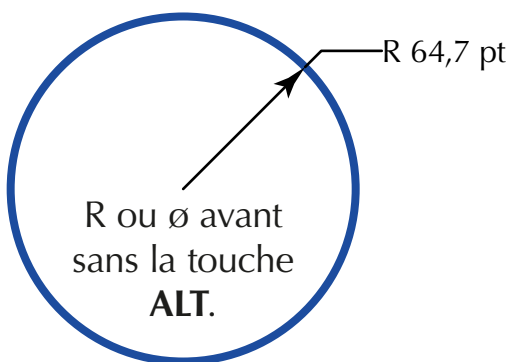

JLG-DimensionLight 9.1 (octobre 2022)

Des outils simples pour mesurer dans Illustrator.

Les paramètres (suite).

Outil Bézier.

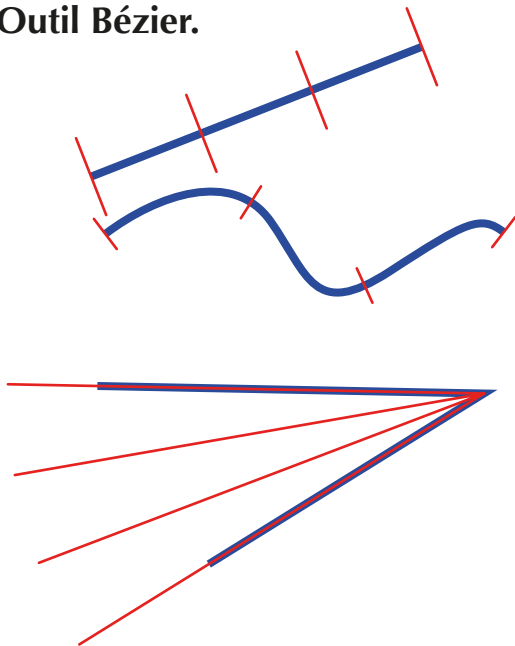

Partager

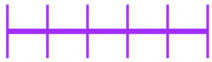
Nombre de divisions : 5 

L. des points avec SHIFT : 10,0 mm

Longueur sur la courbe : 30,0 mm

Si Partager est coché, avec l'outil Bézier, il faudra cliquer sur un segment, une courbe ou le sommet d'un angle.

Si Partager n'est pas coché, il faudra cliquer avec l'outil Bézier sur le premier ou le dernier point d'une courbe ouverte.

Avec la touche **CONTRÔLE**, les traits aux extrémités ne sont pas tracés.

Avec **ALT**, les traits ne sont tracés que d'un côté (pour les segments ou les courbes) et pour les angles, c'est l'angle rentrant qui est partagé.



Quand la case Partager n'est pas cochée, si on clique sur le premier ou le dernier point d'une courbe ouverte, un point situé à une distance donnée (ici 30 mm) du point cliqué est tracé (ici en rouge).

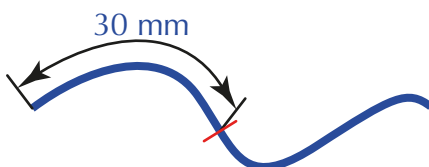

Partager

Nombre de divisions : 5 

L. des points avec SHIFT : 10,0 mm

Longueur sur la courbe : 30,0 mm

Si Partager est coché, avec l'outil Bézier, il faudra cliquer sur un segment, une courbe ou le sommet d'un angle.

Si Partager n'est pas coché, il faudra cliquer avec l'outil Bézier sur le premier ou le dernier point d'une courbe ouverte.

JLG-DimensionLight 9.1 (octobre 2022)

Des outils simples pour mesurer dans Illustrator.

Les paramètres (suite).

Outil Longueurs & Aires.

On peut sélectionner des tracés avec l'outil Longueurs & Aires en cliquant sur un ou plusieurs tracés ou en traçant un rectangle de sélection.

Dans ce cas, tous les tracés touchés par le rectangle de sélection seront sélectionnés.

Je peux ajouter des tracés à la sélection, un signe + signale que le tracé va être ajouté.

Je peux retirer un ou des tracés de la sélection, un signe - apparaît pour indiquer qu'il va être retiré de la sélection.

Par défaut, l'outil Longueurs & Aires affiche la longueur totale des tracés sélectionnés, l'aire totale de la sélection, le nombre de tracés et le nombre de points de la sélection.

On peut choisir d'afficher moins de choses en décochant certaines cases.

Lorsqu'on cliquera en dehors de tout tracé après avoir sélectionné certains tracés, un ou plusieurs textes seront créés.

- Longueur totale de la sélection.
- Longueur de la partie de la courbe.
- Aire totale de la sélection.
- Nombre de tracés de la sélection.
- Nombre de points de la sélection.

Exemple :

Objectif : connaître l'aire de la zone bleue, un texte vectorisé composé de 3 tracés.

Je clique sur le contour extérieur ① formé de 24 points (l'aire du tracé est 2461 mm²).

Je clique sur le tracé du haut ② puis sur le tracé du bas ③. Les deux aires s'ajoutent (890 mm²).

Je calcule $2461,5 - 890 = 1572$.

L'aire de la partie bleue est 1572 mm².

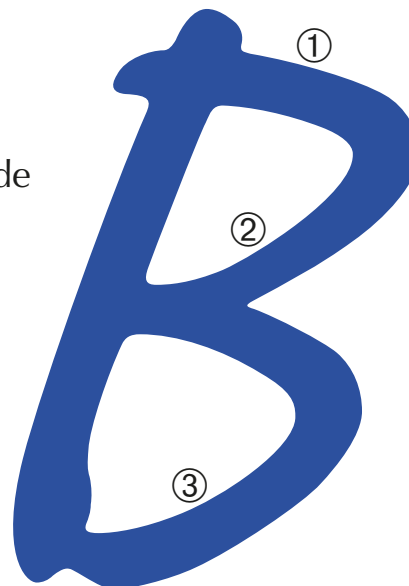

L (sélection) = 235 mm
A (sélection) = 2461 mm²
Nombre de tracés = 1
Nombre de points = 24

L (sélection) = 166 mm
A (sélection) = 890 mm²
Nombre de tracés = 2
Nombre de points = 19

JLG-DimensionLight 9.1 (octobre 2022)

Des outils simples pour mesurer dans Illustrator.



Enregistrement de JLG-DimensionLight.

Pour supprimer les limitations de la version démo (certaines unités indisponibles paramètres qui ne sont pas sauvegardés et nombre de clic limité) de JLG-DimensionLight, vous avez besoin d'envoyer votre nom d'utilisateur à **jl Garrivet@orange.fr**.

Le nom d'utilisateur est celui qui figure à droite du paramètre Enregistrement en rouge à la fin de la liste des paramètres. Dans mon cas, c'est Jean-Louis Garrivet.

Cette ligne en rouge Enregistrement n'est plus affichée une fois que vous avez enregistré votre version.

Choix du paramètre à modifier :

<input checked="" type="radio"/>	Unité et cadre.	Points, sans cadre
<input type="radio"/>	Double mesure.	Sans
<input type="radio"/>	Format de nombre.	34 562 803,1
<input type="radio"/>	Échelle.	1 /1
	Pointes.	← 150 %
	Format de ligne.	1,00 pt, continu, bout rond
	Police.	MyriadPro-Regular
	Corps.	12,00 pt
	Couleurs.	 
	Tolérances.	Non, Non
	Son.	Oui
	Nom du calque.	Dimensions
	Outil Segment.	
	Outil Angle.	
	Outil Cercle.	
	Outil Bézier.	
	Outil Longueurs & Aires.	
	Enregistrement.	Jean-Louis Garrivet

Pour trouver ce nom, vous pouvez aussi utiliser le menu Aide/Information sur le système...

Dans le dialogue qui apparaît, faites défiler jusqu'à voir Nom d'utilisateur :

ATTENTION, LE NOM D'UTILISATEUR N'EST PAS MODIFIABLE !

JLG-DimensionLight 9.1 (octobre 2022)

Des outils simples pour mesurer dans Illustrator.

Enregistrement de JLG-DimensionLight.

Lorsque vous m'avez envoyé votre nom d'utilisateur, et que vous avez reçu votre numéro du genre xxxx-xxx-xxxx.



Sélectionnez le paramètre Enregistrement (en bas de la liste et en rouge) et entrez votre numéro en utilisant le petit clavier.

< pour supprimer un caractère et ^ pour passer des minuscules aux majuscules.

Quand vous cliquerez en dehors du clavier, un dialogue vous informera que la version complète est disponible.

Vous pourrez le vérifier en allant dans le paramètre Unité et en constatant que maintenant, toutes les unités sont disponibles.

Choix du paramètre à modifier :

<input checked="" type="radio"/>	Unité et cadre.	Points, sans cadre
<input type="radio"/>	Double mesure.	Sans
<input type="radio"/>	Format de nombre.	34 562 803,1
<input type="radio"/>	Échelle.	1 /1
	Pointes.	← 150 %
	Format de ligne.	1,00 pt, continu, bout rond
	Police.	MyriadPro-Regular
	Corps.	12,00 pt
	Couleurs.	 
	Tolérances.	Non, Non
	Son.	Oui
	Nom du calque.	Dimensions
	Outil Segment.	
	Outil Angle.	
	Outil Cercle.	
	Outil Bézier.	
	Outil Longueurs & Aires.	
	Enregistrement.	Jean-Louis Garrivet

Utilisateur : Jean-Louis Garrivet

Numéro : _

<	a	z	e	r	t	y	u	i	o	p	q	s	d
^	f	g	h	j	k	l	m	w	x	c	v	b	n
-	0	1	2	3	4		5	6	7	8	9		

FIN